

ControlSpace EX-4ML

Mic/GPIO Dante™ Endpunkt



Produktübersicht

Der EX-4ML Dante™ Endpunkt ist zur Verwendung mit dem ControlSpace EX-1280C Audiokonferenzprozessor optimiert und bietet eine komfortable, preiswerte Lösung für den Anschluss von bis zu vier Konferenzmikrofonen über ein einziges Cat 5/6-Kabel. Der EX-4ML ist als Untertischmodell konzipiert, kann per Daisy-Chaining mit anderen EX Endpunkten kombiniert oder eigenständig eingesetzt werden und erweitert Ihr Audionetzwerk um vier hochwertige Mikrofon-/Line-Eingänge, vier Kontakteingänge (GPI) und acht Kontaktausgänge (GPO). Die ControlSpace Designer Software ermöglicht die mühelose Konfiguration des EX-4ML. Mit automatischer Geräteerkennung, Programmierung per Drag-and-Drop, automatischem Routing und vereinfachter logischer Steuerung lassen sich wiederkehrende Aufgaben wie das Konfigurieren von Stummschaltung und LED-Status der Mikrofone mit minimalem Aufwand und ohne Programmierung externer Steuerungen erledigen.



Wichtige Merkmale

Anschluss über ein Kabel zum Tisch unterstützt PoE+ und Dante Audionetzwerke für eine mühelose Integration

Integrierte 12-Volt-Spannungsversorgung zur lokalen Speisung von Mikrofon-LEDs

Doppelte Netzwerk- und Netzanschlüsse für das Daisy-Chaining mehrerer ControlSpace EX Endpunkte

Drehbare Montagehalterungen für eine Vielzahl von Installationsoptionen

Aluminiumgehäuse mit flachem Profil zur diskreten Untertischmontage

Vereinfachte Softwarekonfiguration mit der ControlSpace Designer Software. Unterstützt automatische Erkennung, automatisches Routing und Logikoptionen für LEDs und Drucktasten an Mikrofonen

Integrierte Power- und Signalanzeige über eingelassene LEDs

Optionale Magnethalterung für die einfache Installation

60-W-Netzteil als Zubehör erhältlich, wenn weitere Endpunkt-Verbindungen gewünscht werden

Anwendungen

Für eine Reihe von Anwendungen entwickelt, z. B.:

Sitzungssäle

Mittelgroße bis große Konferenzräume

Gerichtssäle

Fernunterricht

Auditorien

Mehrzweckhallen

TECHNISCHE SPEZIFIKATIONEN

ControlSpace EX-4ML

Mic/GPIO Dante™ Endpunkt

Technische Spezifikationen

AUDIOEINGÄNGE	
Eingangskanäle	Vier (4) analog, symmetrisch, Mic/Line-Pegel
Anschlüsse	Vier (4) 3,81 mm große abnehmbare Euroblock-Anschlüsse, 7-polig
Phantomspannung	+48 VDC, Software pro Eingang wählbar
Steuerung GPIO	2 Kontaktausgänge (100 mA min., 8 V offen, 10 mA @ 2,5 V max.), 1 Kontakteingang (0 bis 5 V, Schwellenwert = 1,6 V, 2 kΩ Erhöhung auf 5 V)
Verstärkungseinstellungen	0 / +15 / +30 / +45 dB, Software wählbar
Eingangsimpedanz	>1,8 kΩ bei allen Verstärkungseinstellungen
Äquivalentes Eingangsrauschen	-115 dBu (+45 dB Verstärkung)
Maximaler Eingangspegel	+8 dBu (0 dB Verstärkung)
System-Klirrfaktor	<0,01 % bei allen Verstärkungseinstellungen, Eingangssignal 3 dB unter Maximum
Frequenzgang	20 Hz bis 20 kHz (±1 dB)
NETZWERK	
Anschlüsse	Zwei (2) RJ45, einer an der Vorderseite (unterstützt PoE+), einer an der Rückseite
Audio Over IP	Dante™ Ultimo X4
STROMVERSORGUNG	
Mikrofon-LED	+12 VDC, 200 mA
PoE-Klasse	Class 0 802.3at PoE+, PD-konform
Anschlüsse	(2) 3,81 mm Euroblock-Anschluss, 2-polig
Externes Netzteil	+12 VDC, Daisy-Chaining möglich
Leistungsaufnahme	4,3 W, bei Verwendung von Phantomspannung zzgl. 1 W
Max. PoE+-Leistung	24 W (intern +12 VDC Ausgang)
SOFTWARE-ANWENDUNG	
Konfiguration	ControlSpace Designer Software Version 5.0 oder höher
ALLGEMEINES	
LED-Statusanzeigen	Betriebsanzeige, vier (4) dreifarbige Signalstatus-LEDs für Eingangskanäle
Digitalwandlung	48 kHz / 24 Bit
Zertifizierungen	Klasse A gemäß Teil 15 der FCC-Vorschriften, UL 60950-1 (2. Ausgabe), 2014-10-14, CAN/CSA C22.2 Nr. 60950-1-07 (2. Ausgabe), 2014-10, IEC 60950-1:2005 (2. Ausgabe)
Betriebstemperatur	0 °C - 40 °C
Zubehör	ControlSpace EX Endpunkt Mikrofonverlängerungskabel (ControlSpace EX Endpoint Microphone Extension Cable, 790081-0010) ControlSpace EX Endpunkt Halterung (ControlSpace EX Endpoint Mounting Bracket, 790080-0110) ControlSpace EX Endpunkt Netzteil (ControlSpace EX Endpoint Power Supply, 800446-1110)
ARTIKELNUMMERN	
ControlSpace EX-4ML	CONTROLSPACE EX 4-CH MIC/GPIO Dante UTB (771783-0110)

Weitere technische Spezifikationen und Anwendungsinformationen finden Sie unter boseprofessional.com.
Alle technischen Spezifikationen können ohne Vorankündigung geändert werden. 03/2023

ControlSpace EX-4ML

Mic/GPIO Dante™ Endpunkt

Vorderseite

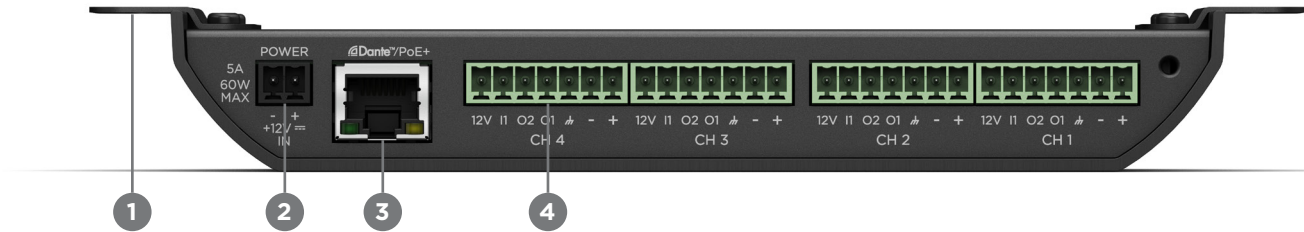

1. **Drehbare Montagehalterungen:** Für eine Vielzahl von Installationsoptionen
2. **+12 VDC Anschluss:** Eingang für externes Gleichstromnetzteil
3. **Gigabit-Netzwerkanschluss:** Unterstützt PoE+, Dante und Netzwerk
4. **Analogeingänge für Mikrofone (4):** Für den Anschluss von Konferenzmikrofonen: +48 V Phantomspannung, 2 GPO, 1 GPI, +12 V je Kanal

Rückseite

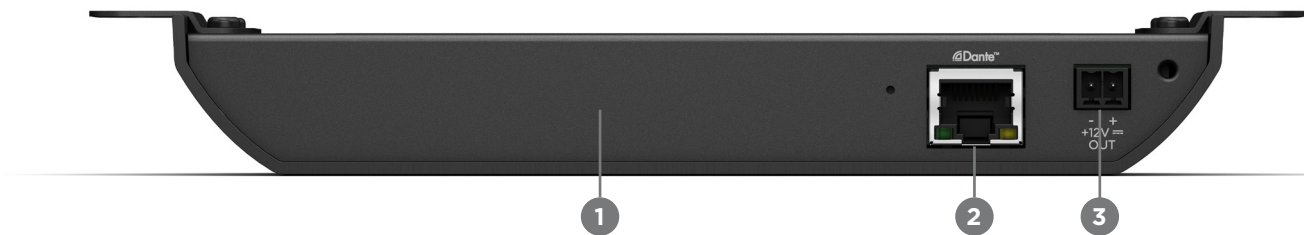

1. **Robustes Metallgehäuse:** Schlank und diskret zur Untertischmontage
2. **Dante-/Netzwerkanschluss:** Dante Anschluss oder Service-Port mit Daisy-Chaining
3. **Leistungsausgang mit Daisy-Chaining:** Für das Daisy-Chaining zu zusätzlichen EX Endpunkten

TECHNISCHE SPEZIFIKATIONEN

ControlSpace EX-4ML

Mic/GPIO Dante™ Endpunkt

Zeichnungen¹

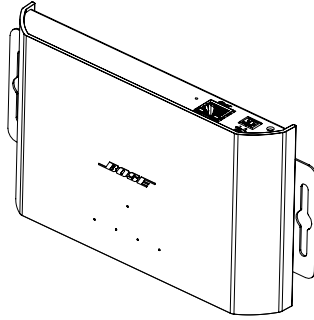

Vorderansicht

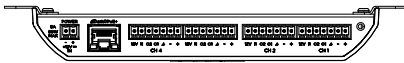

Rückansicht

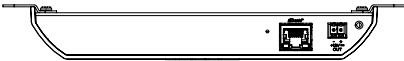

Ansicht von rechts

ABMESSUNGEN GELTEN FÜR BEIDE SEITEN

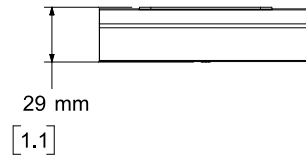

Ansicht von oben

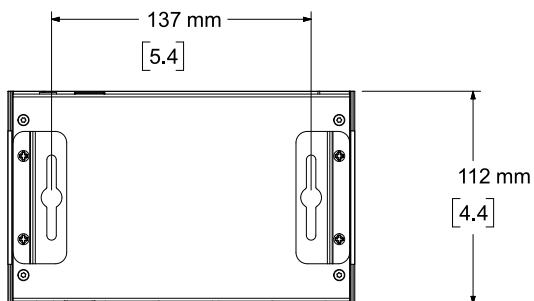

Ansicht von unten

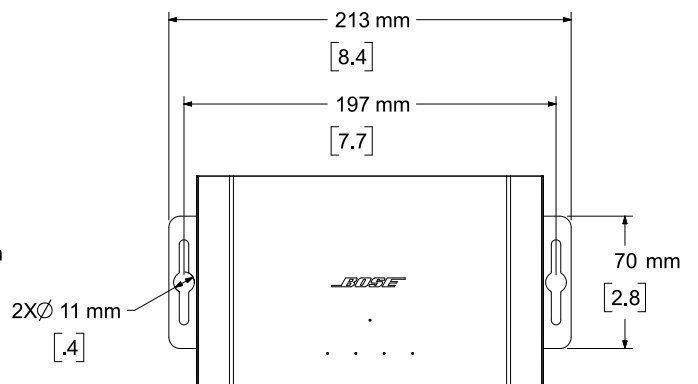

1. DIE ABMESSUNGEN SIND IN MILLIMETERN ANGEZEIGT (ZOLLANGABE IN KLAMMERN).

Bose ist eine Marke von Bose Corporation. ControlSpace ist eine Marke von Transom Post OpCo LLC. Dante® ist eine eingetragene Marke der Audinate Pty Ltd. Alle Marken sind das Eigentum ihrer jeweiligen Inhaber.

Weitere technische Spezifikationen und Anwendungsinformationen finden Sie unter boseprofessional.com. Alle technischen Spezifikationen können ohne Vorankündigung geändert werden. 03/2023